

* 25mm REAR EXTENDED CHASSIS INFERNO ST-R Set Up Sheet

ver. 1.00

ドライバー名/Name of Driver CODY KING	データ収集日/Date 3/25/07	コース/Track BOULDER CITY, NV	エンジン/Engine SIRIO KAMA EVO III STI	プラグ/Plug SIRIO #7 TURBO	燃料/Fuel SIDEWINDER WORLDS 30%
スパー/Spur 50 T	クラッチベル/スプリング/シュー Clutch Bell/Spring/Shoe 13 T 2PC (S·H) 3PC (1.10·1.00·0.95·0.90)		タイヤ/Tires PROLINE HOLESHOT MTR	インナー/Inner STACK PROLINE MOLDED	マフラー/Muffler SIRIO 2013

○ダンパーセッティング (KYOSHOシリコンオイル使用時) Shock-Set-Up (Silicon Oil Name:KYOSHO)

	Front	Rear
ダンパータイプ Shock Type	KYOSHO	KYOSHO
ダンパーピストン Shock Piston	$\phi 1.2 \times 2$ $\phi 1.3 \times 2$ $\phi 1.4 \times 2$ $\phi 1.5 \times 2$ $\phi 1.6 \times 1$ $\phi 1.7 \times 1$	$\phi 1.2 \times 2$ $\phi 1.3 \times 2$ $\phi 1.4 \times 2$ $\phi 1.5 \times 2$ $\phi 1.6 \times 1$ $\phi 1.7 \times 1$
オイル/Oil	# 700	# 700
スプリング/Spring	ORANGE	WHITE
スペーサー/Spacer	18 mm	17 mm

(ARMS LEVEL)

○リバウンド高/Rebound

Front	Rear
117 mm	125 mm

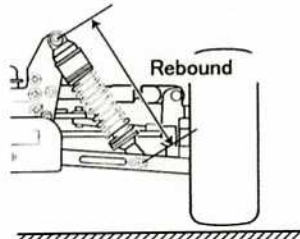

○キャンバー角/Camber Angle

Front	Rear
\ominus 2 °	\oplus 2 °

+ Positive Camber
- Negative Camber

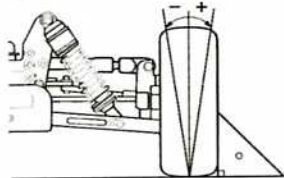

○フロントキャスター角/Front Caster Angle

上部 Upper	ブッシュ/Bush	(A) · (B)	(B) · (A)	フロントハブキャリア Front Hub Carrier	
	ホルダー/Holder	(L) · (H)	(H) · (L)	IF304B	IF305B
	ブッシュ/Bush	(L) · (H)	(H) · (L)	20 °	22 °
下部 Under					
		(A) · (B)			

○デフセッティング (KYOSHOシリコンオイル使用時) Diff Gear Set-Up (Silicon Oil Name:KYOSHO)

	Front	Center	Rear
オイル/Oil	ノーマル·LSD 18k	ノーマル·LSD 22k	ノーマル·LSD 2k

○ステアリングプレート Steering Plate

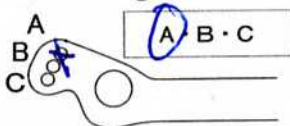

○スタビライザー/Unti Roll Bar

Front	Rear
ϕ 2.5	ϕ 3.0
0 mm	0 mm

○ダンパー取り付け位置/Shock Mount Position



○トー角/Toe Angle

Front	Rear
-2 °	2' 2.5 · 3'

○ホイールベース/Wheelbase

Wheelbase	
リヤハブカラー Collar of Rear Hub	Front Side Rear Side
FORWARD	mm

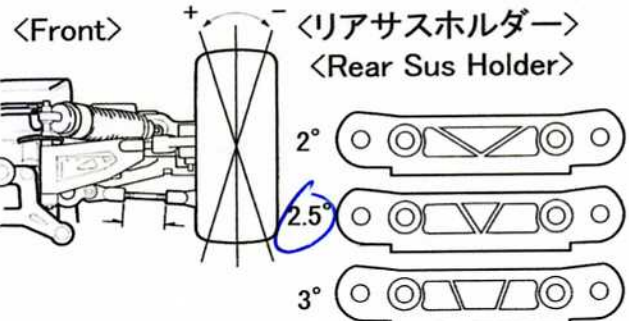

○リアサスプレート Rear Sus Plate

IFW302(Gold)	IFW303(Blue)
2 °	3 °

○リヤハブポジション Rear Hub Position

Upper
Under

○アッパーアームポジション Upper Arm Position

	Front	Rear
バルク側/Shock Stay		1 · 2 · 3 · 4 · 5 · 6
ホイール側/Wheel side	In · Middle · Out	In · Out

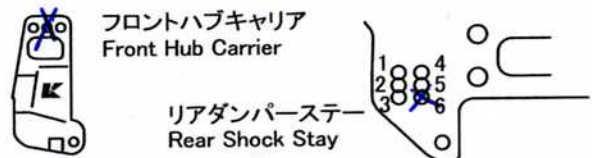

○ウイング角度 Wing Angle

