

Inferno MP9TKI 2 Set Up Sheet

ver.1.02

ドライバー名 / Name of Driver	データ収集日 / DATE	コース / Track	エンジン / Engine	プラグ / Plug	燃料 / Fuel
Jared Tebo	6/27/2010	Colorado Fast Track	Team Orion CRF 7port .21	Orion #6	Byron 40%
スパー / Spur	クラッチベル/スプリング/シュー / Clutch Bell/Spring/Shoe		タイヤ / Tires	インナー / Inner	マフラー / Muffler
48 T	13 T	1.10 · 1.00 0.95 · 0.90 Carbon X Aluminum X3 Blue	AKA Super Soft Grid Irons	AKA New Grooved Foam Insert	Team Orion 2013

●ダンパーセッティング / Shock-Set-Up

	FRONT	REAR
ダンパータイプ Shock Type	Stock BB	Medium BB
ダンパーピストン Shock Piston	φ1.2x6 φ1.2x8 φ1.3x5 φ1.3x6 φ1.3x8 φ1.4x5 φ1.4x8	φ1.2x6 φ1.2x8 φ1.3x5 φ1.3x6 φ1.3x8 φ1.4x5 φ1.4x8
オイル Oil	# 45 Losi	# 30 Losi
スプリング Spring	Light Blue	Light Blue
スペーサー Limiter	2 mm	2 mm
プレッシャースポンジ Pressure Sponge		

●リバウンド高 / Ride Height

FRONT	REAR
30.5mm	30.0 mm

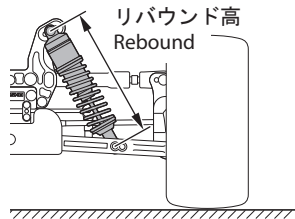

●キャンバー角 / Camber Angle

FRONT	REAR
+ 2°	+ 2°

+ Positive Camber
- Negative Camber

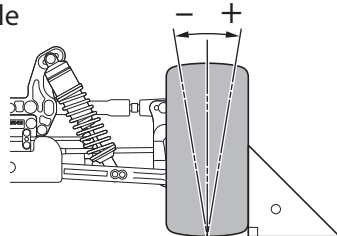

●フロントスキッド角 / Front Skid Angle

上部 Upper	フロント側 Front Side	リア側 Rear Side
下部 Under	フロント側 Front Side	
		9° 11°

アッパーアームポジション
Upper Arm Position

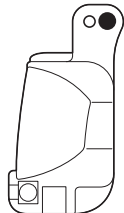

— フロントハブキャリア / Front Hub Carrier —

-1°	0°	+1°
-----	-----------	-----

●ダンパー取り付け位置 / Shock Mount Position

上部 / Shock Stay



下部 / Sus Arm	
FRONT	REAR
In / Out	In / Out

●デフセッティング / Diff Gear Set-Up

	FRONT	CENTER	REAR
オイル Oil	Normal LSD 5K	Normal LSD 5K	Normal LSD 3K

●トー角 / Toe Angle

FRONT	REAR
-2°	2° 2.5° 3°

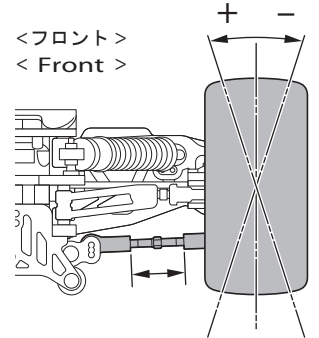

●ホイールベース / Wheelbase

Wheelbase		
リアハブカラー Collar of Rear Hub	Front Side	2 mm
	Rear Side	3 mm

●リアロールセンター&スキッド角 / Rear Roll Center & Skid Angle

< ロールセンターH >
< Roll Center H >

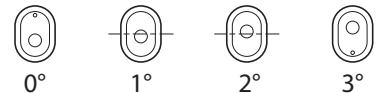

< ロールセンターL >
< Roll Center L >

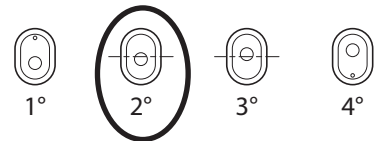

●アッパーアームポジション / Upper Arm Position

	REAR
パルク側 Shock Stay	1 · 2 · 3 · 4 5 · 6 · 7 · 8
ホイール側 Wheel side	In · Out

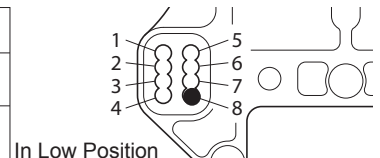

●リアハブポジション Rear Hub Position

Upper
Under

●ステアリングプレート Steering Plate

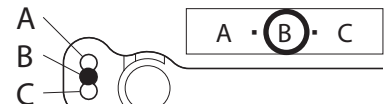

●スタビライザー / Unti Roll Bar

FRONT	REAR
φ 2.3	φ 2.5
1 mm	5 mm

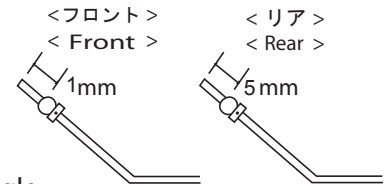

●ウイング角度 / Wing Angle

Upper · Under

●トレッド / Tread

●ウェイト / Weight

3, 245g

FRONT	REAR
S · L	S · M · L

●ホイールハブ / Wheel Hub

FRONT	REAR
Stock	Stock